



ΟΔΗΓΙΕΣ ΧΡΗΣΗΣ

Κωδικός: 101812 | Μοντέλο: 05521

Ευχαριστούμε που επιλέξατε ένα προϊόν **CECOTEC**. Η τεχνολογία, ο σχεδιασμός και η λειτουργία του, σε συνδυασμό με το γεγονός ότι το προϊόν πληροί αυστηρότατες προδιαγραφές ποιότητας εγγυώνται πως η συγκεκριμένη επιλογή θα σας εξασφαλίσει ένα άριστο αποτέλεσμα χρήσης, για μεγάλο χρονικό διάστημα.

Διαβάστε προσεκτικά το παρόν φυλλάδιο πριν θέσετε σε λειτουργία τη συσκευή και φυλάξτε το για μελλοντική αναφορά.





1. ΟΔΗΓΙΕΣ ΑΣΦΑΛΕΙΑΣ

- Πριν χρησιμοποιήσετε τη συσκευή για πρώτη φορά, ελέγξτε εάν η τάση στην ετικέτα χαρακτηριστικών αντιστοιχεί στην τάση δικτύου στο σπίτι σας.
- Ποτέ μην βυθίζετε το σίδερο, το καλώδιο, ή τα μη-αφαιρούμενα εξαρτήματα σε νερό ή άλλα υγρά.
- Βεβαιωθείτε ότι τα χέρια σας είναι στεγνά πριν αγγίξετε το καλώδιο ή το διακόπτη ενεργοποίησης/απενεργοποίησης.
- Μην τραβάτε ή μεταφέρετε το σίδερο από το καλώδιο τροφοδοσίας, χρησιμοποιήστε τη λαβή. Μην κλείνετε το καλώδιο ανάμεσα σε πόρτες και μην το τραβάτε γύρω από αιχμηρές άκρες ή γωνίες. Κρατήστε το καλώδιο τροφοδοσίας μακριά από θερμαινόμενες επιφάνειες.
- Βεβαιωθείτε ότι η συσκευή είναι αποσυνδεδεμένη από την πρίζα όταν δεν την χρησιμοποιείτε, έστω και για λίγο, και ότι είναι τοποθετημένη σε σταθερή βάση. Κρατήστε τη συσκευή μακριά από παιδιά.
- Για να αποσυνδέσετε τη συσκευή τραβήξτε τη από το βύσμα και όχι από το καλώδιο.
- Το σίδερο είναι μόνο για οικιακή χρήση. Μην τον χρησιμοποιείτε σε επαγγελματικούς ή εξωτερικούς χώρους.
- Για προστασία από εγκαύματα ή τραυματισμούς, μην σιδερώνετε τα υφάσματα ενώ τα φοράτε.
- Μη χρησιμοποιείτε αξεσουάρ που δεν είναι εγκεκριμένα από την Cecotec, καθώς μπορεί να προκαλέσουν τραυματισμούς ή ζημιές.
- Το σίδερο πρέπει να χρησιμοποιείται και να στηρίζεται σε σταθερή επιφάνεια.
- Η συσκευή θα φτάσει υψηλές θερμοκρασίες όταν βρίσκεται σε λειτουργία. Μην αγγίζετε ποτέ την πλάκα με το χέρι και μη τη χρησιμοποιείτε κοντά σε εύφλεκτα αντικείμενα για να αποφύγετε ατύχημα.
- Αποσυνδέστε αμέσως τη συσκευή από την πρίζα εάν παρατηρήσετε φωτιά ή καπνό.
- Το σίδερο δεν πρέπει να αφήνεται χωρίς επίβλεψη όταν είναι συνδεδεμένο στην παροχή ρεύματος.
- Αποσυνδέστε τη συσκευή όταν δεν χρησιμοποιείται και πριν φύγετε από το δωμάτιο.
- Αποσυνδέστε το σίδερο από την πρίζα πριν γεμίσετε το δοχείο με νερό.
- Το καπάκι του δοχείου νερού δεν πρέπει να είναι ανοιχτό όταν η συσκευή είναι ενεργοποιημένη.
- Συνιστάται η χρήση νερού βρύσης. Εάν η περιεκτικότητα του νερού της βρύσης σε ασβέστη είναι πολύ υψηλή, χρησιμοποιήστε ένα μείγμα που αποτελείται από 50 % νερό βρύσης και 50 % νερό με χαμηλή περιεκτικότητα σε μεταλλικά στοιχεία. Μην χρησιμοποιείτε μόνο νερό με χαμηλή περιεκτικότητα σε μεταλλικά στοιχεία.
- Μπορεί να προκληθούν εγκαύματα όταν αγγίζετε θερμαινόμενα μεταλλικά μέρη, ζεστό νερό ή ατμό. Να είστε προσεκτικοί όταν γεμίζετε ή γυρίζετε ανάποδα το σίδερο ατμού γιατί μπορεί να διαρρεύσει ζεστό νερό.
- Ο ατμός που απελευθερώνεται είναι καυτός και επομένως επικίνδυνος. Ποτέ μην κατευθύνετε τον ατμό προς ανθρώπους ή ζώα.
- Το σίδερο πρέπει να χρησιμοποιείται και να στηρίζεται σε σταθερή επιφάνεια. Όταν τοποθετείτε το σίδερο στη βάση του, βεβαιωθείτε ότι η επιφάνεια στην οποία είναι τοποθετημένη είναι σταθερή.
- Η διατήρηση του σιδήρου στη μέγιστη θερμοκρασία για μεγάλο χρονικό διάστημα μπορεί να προκαλέσει αποχρωματισμό. Αυτό δεν θα επηρεάσει την απόδοση της συσκευής.
- Μην προσπαθήσετε να επισκευάσετε το προϊόν μόνοι σας. Επικοινωνήστε με την επίσημη υπηρεσία τεχνικής υποστήριξης της Cecotec.
- Για να διασφαλιστεί η σωστή λειτουργία της συσκευής, οι εργασίες καθαρισμού και συντήρησης πρέπει να εκτελούνται σύμφωνα με της οδηγίες χρήσης. Απενεργοποιήστε και αποσυνδέστε τη συσκευή από την πρίζα πριν τη μετακινήσετε και την καθαρίσετε. Αφήστε το σίδερο να κρυώσει εντελώς πριν το καθαρίσετε ή το αποθηκεύσετε.
- Οι καθαρισμός και η συντήρηση της συσκευής δεν πρέπει να εκτελούνται από παιδιά.
- Αποθηκεύστε τη συσκευή και τις οδηγίες χρήσης της σε ασφαλές και στεγνό μέρος όταν δεν τη χρησιμοποιείτε.
- Η Cecotec δεν φέρει καμία ευθύνη για τυχόν ζημιές που προκαλούνται από μη ορθή χρήση της συσκευής. Οποιαδήποτε χρήση που δεν συμμορφώνεται με αυτές τις οδηγίες καθιστά μη έγκυρη την εγγύηση και την ευθύνη του κατασκευαστή.
- Στείλτε το σίδερο σε έναν αντιπρόσωπο επισκευής εάν υπάρχει βλάβη στη συσκευή.
- Η συσκευή δεν προορίζεται για χρήση από παιδιά κάτω των 8 ετών.
- Η συσκευή προορίζεται για χρήση από άτομα με ικανότητα, εμπειρία και κοινή λογική. Για τα άτομα που μπορεί να κινδυνεύουν, πρέπει να επιβλέπονται από υπεύθυνους ενήλικες ώστε να χρησιμοποιούν τη συσκευή. Τα παιδιά θα πρέπει να επιβλέπονται ώστε να διασφαλίζεται ότι δεν παίζουν με τη συσκευή.
- Κρατήστε αυτή τη συσκευή και το καλώδιο ρεύματος μακριά από παιδιά ηλικίας κάτω των 8 ετών.



2. ΜΕΡΗ ΚΑΙ ΕΞΑΡΤΗΜΑΤΑ

1. Στόμιο ψεκασμού.
2. Είσοδος νερού.
3. Ρυθμιστής θερμοκρασίας.
4. Κουμπί απελευθέρωσης ατμού.
5. Ρυθμιστής ατμού.
6. Λαβή
7. 360° καλώδιο περιστρεφόμενο.
8. Βάση.
9. Λυχνία ένδειξης.
10. Δοχείο νερού.
11. Κουμπί αυτόματου καθαρισμού.
12. Πλάκα

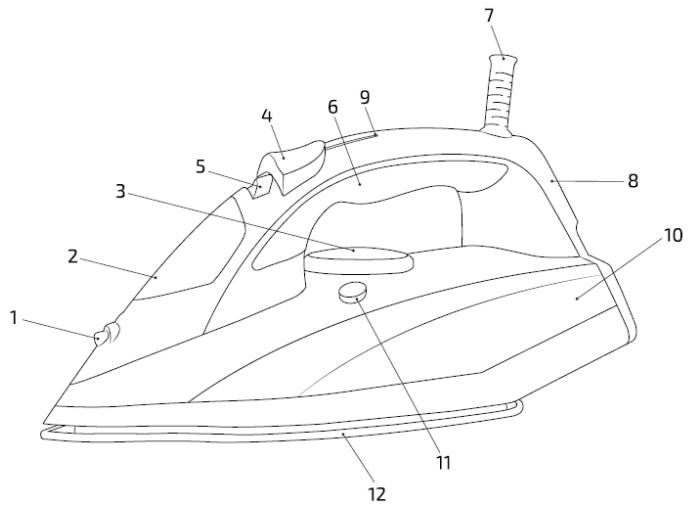

Σημείωση: Τα γραφικά που περιλαμβάνονται στις οδηγίες αυτές είναι σχηματικές αναπαραστάσεις και μπορεί να μην ταιριάζουν απόλυτα με το προϊόν.

3. ΠΡΙΝ ΤΗ ΧΡΗΣΗ

- Η συσκευή αυτή είναι συσκευασμένη έτσι ώστε να προστατεύεται κατά τη μεταφορά. Βγάλτε τη από τη συσκευασία και αφαιρέστε όλα τα υλικά. Μπορείτε να κρατήσετε το κουτί και τα υπόλοιπα υλικά συσκευασίας σε ένα ασφαλές μέρος. Αυτό θα βοηθήσει στο να αποφύγετε μελλοντικά ζημιές κατά τη μεταφορά. Σε περίπτωση απόρριψης της αρχικής συσκευασίας, βεβαιωθείτε ότι όλα τα υλικά συσκευασίας ανακυκλώνονται ανάλογα.
- Βεβαιωθείτε ότι όλα τα μέρη και τα εξαρτήματα περιλαμβάνονται στη συσκευασία κα βρίσκονται σε καλή κατάσταση. Αν κάποιο εξάρτημα λείπει ή δεν είναι σε καλή κατάσταση επικοινωνήστε με το εξουσιοδοτημένο service της CECOTEC.
- Τοποθετείτε πάντα τη συσκευή σε μια επίπεδη και σταθερή επιφάνεια. Κρατήστε τη συσκευή μακριά από θερμαινόμενες επιφάνειες, σημεία υψηλής υγρασίας, και εύφλεκτα υλικά.
- Συνδέστε τη συσκευή με την πρίζα και βεβαιωθείτε ότι μπορεί να αποσυνδεθεί άμεσα σε περίπτωση κινδύνου.

Σημείωση: Είναι φυσιολογικό να παρατηρήσετε μια ασυνήθιστη μυρωδιά ή καπνό όταν το σίδερο ενεργοποιείται για πρώτη φορά. Αυτό προκαλείται από την περίσσεια λιπαντικών κατά τη διαδικασία κατασκευής. Εξασφαλίστε καλό αερισμό και αφήστε τη συσκευή να λειτουργήσει μέχρι να σταματήσει αυτή η μυρωδιά ή καπνός.

4. ΛΕΙΤΟΥΡΓΙΑ

Ρυθμίσεις θερμοκρασίας

Γυρίστε το ρυθμιστή θερμοκρασίας για να επιλέξετε τη θερμοκρασία που αναγράφεται στην ετικέτα των ρούχων.

Ετικέτα	Ύφασμα
	Μην το σιδερώνετε.
	Συνθετικά, νάιλον, ακρυλικά, πολυεστέρας, ρεγιόν
	Μετάξι, μαλλί.
	Βαμβάκι, λινό.
	Μέγιστη θερμοκρασία (ατμός).

Εισαγάγετε το φισ ρεύματος στην πρίζα. Η φωτεινή ένδειξη θα ανάψει. Μόλις σβήσει η ενδεικτική λυχνία, το σίδερο είναι έτοιμο για χρήση.



Πώς να γεμίσετε το δοχείο νερού

1. Βεβαιωθείτε ότι το σίδερο είναι απενεργοποιημένο και αποσυνδεδεμένο από την πρίζα πριν ακολουθήσετε τις παρακάτω οδηγίες:
2. Κρατήστε το σίδερο σε οριζόντια θέση.
3. Ρίξτε αργά νερό μέσα από την είσοδο νερού. Μην υπερβαίνετε την ένδειξη Max στο δοχείο νερού για να αποφύγετε διαρροή.
4. Κλείστε την είσοδο νερού κατά τη λειτουργία του σίδηρου.
5. Αδειάστε το δοχείο νερού μετά από κάθε χρήση.

Σημείωση: Μην χρησιμοποιείτε χημικά αφαλατωμένο ή αρωματικό νερό

Πώς να χρησιμοποιήσετε το σπρέι νερού

Η λειτουργία ψεκασμού μπορεί να χρησιμοποιηθεί σε οποιαδήποτε θερμοκρασία κατά το σιδέρωμα με ατμό ή με το στεγνό σιδέρωμα, με την προϋπόθεση ότι το δοχείο νερού είναι γεμάτο.

Σιδέρωμα με ατμό

1. Βεβαιωθείτε ότι το σίδερο είναι απενεργοποιημένο και αποσυνδεδεμένο, πριν το γεμίσετε με νερό.
2. Τοποθετήστε το σίδερο ατμού στη βάση του σε όρθια θέση σε μια ασφαλή επιφάνεια και συνδέστε το στην παροχή ρεύματος.
3. Θέστε το ρυθμιστή θερμοκρασίας στη θέση "••" ή "•••".
4. Θέστε το ρυθμιστή ατμού στην επιθυμητή θέση.
5. Όταν τελειώσετε, γυρίστε το ρυθμιστή θερμοκρασίας αριστερόστροφα στην ελάχιστη θέση και αποσυνδέστε τη συσκευή από την παροχή ρεύματος.

Προσοχή: Μην έρθετε σε επαφή με τον ατμό που εκτοξεύεται.

Στεγνό σιδέρωμα

1. Το σίδερο ατμού μπορεί να λειτουργήσει με ή χωρίς νερό στη δεξαμενή νερού. Σε περίπτωση που το σίδερο λειτουργεί σε στεγνή λειτουργία, βεβαιωθείτε ότι το δοχείο νερού είναι άδειο.
2. Γυρίστε το ρυθμιστή ατμού στη θέση «0».

Προσοχή: Εάν το σίδερο έχει χρησιμοποιηθεί για περισσότερο από 10 λεπτά και είναι ζεστό, μην ρίχνετε νερό μέσα μέχρι να κρυώσει η συσκευή.

Απελευθέρωση ατμού

Η λειτουργία απελευθέρωσης ατμού παράγει πρόσθετο ατμό για το ίσιωμα των ρούχων και μπορεί να ενεργοποιηθεί απλά πατώντας το κουμπί απελευθέρωσης ατμού.

Σημείωση: Για να αποτρέψετε διαρροή από τη πλάκα, μην κρατάτε πατημένο το κουμπί απελευθέρωσης ατμού για περισσότερο από 5 δευτερόλεπτα.

Σημείωση: Για κατάλληλη παραγωγή ατμού, μην πατάτε το κουμπί απελευθέρωσης ατμού περισσότερο από τρεις φορές στη σειρά για να αποτρέψετε την ψύξη του σίδηρου.

Κάθετο σιδέρωμα

1. Βεβαιωθείτε ότι υπάρχει αρκετό νερό στη δεξαμενή.
2. Τοποθετήστε το σίδερο ατμού κάθετα, ακουμπήστε το στη βάση του και συνδέστε το στην παροχή ρεύματος.
3. Γυρίστε τους ρυθμιστές θερμοκρασίας και ατμού στο μέγιστο.
4. Κρατήστε το σίδερο κάθετα και πατήστε το κουμπί απελευθέρωσης ατμού για μια έντονη εκτόξευση ατμού.

Λειτουργία αυτόματου καθαρισμού

1. Γεμίστε το δοχείο νερού μέχρι το μέγιστο σημείο και κλείστε το.
2. Γυρίστε το ρυθμιστή θερμοκρασίας στο μέγιστο.
3. Συνδέστε τη συσκευή.



4. Κρατώντας το σίδερο οριζόντια πάνω από το νεροχύτη, γυρίστε το κουμπί ατμού στη μέγιστη θέση και πατήστε το κουμπί αυτόματου καθαρισμού.
5. Η πλάκα θα εκπέμπει βραστό νερό και ατμό για να αφαιρέσει όλες τις ακαθαρσίες.
6. Επαναλάβετε αυτή τη διαδικασία εάν χρειάζεται.

Λειτουργία κατά της στάλαξης

Αυτό το σύστημα ελέγχει τη ροή του νερού στην πλάκα ανά πάσα στιγμή. Κάτω από μια ορισμένη θερμοκρασία, η λειτουργία κατά της στάλαξης διακόπτει τη ροή του νερού για να μην στάξει νερό στο ύφασμα.

Λειτουργία κατά των αλάτων

Αυτό το σύστημα προστατεύει το σίδερο από τα άλατα.

Μη χρησιμοποιείτε λειαντικά καθαριστικά ή επιθέματα καθαρισμού για να καθαρίσετε το προϊόν.

Σύστημα προστασίας από υπερθέρμανση

Το σίδερο διαθέτει σύστημα ασφαλείας έναντι υπερθέρμανσης. Η συσκευή απενεργοποιείται αυτόματα. Η πλάκα μπορεί να χρειαστεί έως και 45-60 λεπτά για να κρυώσει εντελώς.

5. ΚΑΘΑΡΙΣΜΟΣ & ΣΥΝΤΗΡΗΣΗ

1. Απενεργοποιήστε και αποσυνδέστε τη συσκευή από την παροχή ρεύματος, αδειάστε το δοχείο νερού (μετά από κάθε χρήση) και αφήστε τη να κρυώσει εντελώς.
2. Μη χρησιμοποιείτε λειαντικά καθαριστικά ή επιθέματα καθαρισμού για να καθαρίσετε το προϊόν.
3. Τυλίξτε το καλώδιο γύρω από τη βάση.
4. Για να προστατεύσετε την πλάκα ενώ αποθηκεύεται, τοποθετήστε το σίδερο ατμού σε όρθια θέση στη βάση της.

Πλάκα

Η κόλλα και άλλα είδη υπολειμμάτων μπορούν να αφαιρεθούν εύκολα από την πλάκα με ένα υγρό πανί. Για να αποφύγετε γρατσουνιές στο φινιρίσμά του, μην χρησιμοποιείτε μεταλλικά επιθέματα καθαρισμού για να καθαρίσετε την πλάκα και μην τοποθετείτε ποτέ το σίδερο σε τραχιά επιφάνεια. Εάν τα συνθετικά υφάσματα σιδερώνονται σε υψηλή θερμοκρασία, μπορεί να προκαλέσουν φθορά στο ύφασμα και στη πλάκα του σίδηρου. Ο καλύτερος τρόπος για να αφαιρέσετε τα συνθετικά υπολείμματα από την πλάκα είναι να τη ζεστάνετε και να σιδερώσετε πάνω από το ύφασμα με ένα βαμβακερό πανί.

1. ΤΕΧΝΙΚΕΣ ΠΡΟΔΙΑΓΡΑΦΕΣ

Μοντέλο: Fast&Furious 5010 Vital

Προϊόν: 05521

Ισχύς: 2600 W, 220-240 V, 50-60 Hz



7. ΔΙΑΘΕΣΗ ΠΑΛΑΙΩΝ ΗΛΕΚΤΡΙΚΩΝ ΣΥΣΚΕΥΩΝ

Η ευρωπαϊκή οδηγία 2012/19 / ΕΕ για τα απόβλητα ηλεκτρικών και ηλεκτρονικών Ο Εξοπλισμός (WEEE), καθορίζει ότι δεν πρέπει να απορρίπτονται παλαιές οικιακές ηλεκτρικές συσκευές με τα κανονικά μη ταξινομημένα αστικά απόβλητα. Οι παλιές συσκευές πρέπει να συλλέγονται ξεχωριστά, προκειμένου να βελτιστοποιηθεί η ανάκτηση και η ανακύκλωση των υλικών που περιέχουν και να μειωθούν οι επιπτώσεις στην ανθρώπινη υγεία και στο περιβάλλον. Το διαγραμμένο σύμβολο «τροχός κάδος» στο προϊόν σας υπενθυμίζει την υποχρέωσή σας να διαθέσετε της συσκευής σωστά. Εάν το προϊόν διαθέτει ενσωματωμένη μπαταρία ή χρησιμοποιεί μπαταρίες, θα πρέπει να αφαιρεθούν από τη συσκευή και να απορριφθούν κατάλληλα. Οι καταναλωτές πρέπει να επικοινωνήσουν με τις τοπικές αρχές ή τον πωλητή για πληροφορίες σχετικά με τη σωστή απόρριψη παλαιών συσκευών ή / και μπαταριών τους.



ΕΓΓΥΗΣΗ

Σας ευχαριστούμε για την επιλογή σας και σας καλωσορίζουμε στην οικογένεια των προϊόντων **CECOTEC**. Η **CECOTEC** είναι μία από τις μεγαλύτερες εταιρείες κατασκευής ηλεκτρικών συσκευών σε παγκόσμιο επίπεδο με μία διευρυμένη συλλογή τέτοια ώστε να καλύπτει με καλαισθησία, αλλά και αποτελεσματικότητα κάθε σας ανάγκη σε επαγγελματικό επίπεδο.

Κάθε συσκευή **CECOTEC** έχει παραδοθεί σε σας έχοντας περάσει πολλαπλούς ελέγχους καλής λειτουργίας στο εργοστάσιο κατασκευής αλλά και στα εργαστήρια αναγνωρισμένων Ευρωπαϊκών ινστιτούτων.

Η εγγύηση ισχύει για 6 (έξι) μήνες για επαγγελματική χρήση και για 2 (δύο) χρόνια για οικιακή χρήση από την ημερομηνία αγοράς με την προσκόμιση της απόδειξης. Η εγγύηση καλύπτει τη δωρεάν επιδιόρθωση της συσκευής σας (εργασία και ανταλλακτικά) σε περίπτωση που η βλάβη της οφείλεται σε πραγματικό ελάττωμα της συσκευής. Δεν καλύπτει τα έξοδα μεταφοράς και συσκευασίας της συσκευής σας από και προς το εξουσιοδοτημένο συνεργείο. Επίσης η εγγύηση δεν καλύπτει ζημιές που προκλήθηκαν στη συσκευή από λανθασμένη σύνδεση ή κακό χειρισμό, από κακή χρήση του αγοραστή (πτώση, σπασίματα εξαρτημάτων), από πτώση ή αύξηση της τάσης του ρεύματος του δικτύου ηλεκτροδότησης, από ζημιές που προέρχονται από χημικές ή ηλεκτροχημικές αντιδράσεις του νερού (αρτεσιανά άλατα), από επέμβαση τεχνικών που δεν είναι εξουσιοδοτημένοι από την εταιρία, από πλημμύρες, από κεραυνούς και γενικά από εξωγενείς παράγοντες. Δεν καλύπτονται ζημιές που πιθανόν να προκλήθηκαν από την συσκευή σε άλλες συνδεδεμένες σ' αυτήν, καθώς επίσης καμία απαίτηση αποζημίωσής σας για προβλήματα στην εργασία σας, που τυχόν προήλθαν από την μη εύρυθμη λειτουργία της συσκευής.

Η εγγύηση παύει να ισχύει αν η συσκευή έχει δεχτεί επέμβαση από μη εξουσιοδοτημένο τεχνικό. Η εγγύηση ισχύει μόνο όταν το προϊόν έχει αγοραστεί νομίμως συνοδευόμενο από παραστατικό αγοράς με υποχρέωση προσκόμισής του όταν αυτό ζητηθεί και εφόσον έχουν συμπληρωθεί από τον τελικό αγοραστή τα παρακάτω στοιχεία φέροντας υπογραφή και σφραγίδα του καταστήματος πώλησης προς αυτόν.

Αρ. Απόδειξης.....
Ημερομηνία Αγοράς.....
Τύπος Συσκευής:.....
Όνοματεπώνυμο Αγοραστή:.....
Κατάστημα Πώλησης:.....
Υπογραφή / Σφραγίδα

Εξουσιοδοτημένο επισκευαστικό κέντρο CECOTEC:

ΜΑΝΩΛΟΠΟΥΛΟΣ SERVICE

Τηλ. Επικοινωνίας: +30 21 0883 6512

K.A. ZAZOPOULOS A.E.B.E.

Σαπφούς 7-9, 10553 Αθήνα - Ελλάδα | Τηλ. +30 210 3737000 – Fax. +30 210 3737147

www.zazopouloussa.gr | zinfo@zazopouloussa.gr